

Apparecchio per bordature tubi

Pipe edging device - User's guide

B 2431 5000



Importante: prima dell'uso leggere attentamente le presenti istruzioni e conservarle per ulteriori informazioni.

• Introduzione

La lettura del presente manuale e il rispetto delle prescrizioni in esso contenute sono condizioni fondamentali per la validità della garanzia commerciale e di prodotto e per il corretto e sicuro funzionamento del sistema.

Prima di effettuare colletti su tubi importanti, suggeriamo di fare qualche prova con altri tubi per assicurarsi di acquisire familiarità con lo strumento e per verificarne il corretto funzionamento.

ABC Tools non è responsabile per qualsiasi malfunzionamento dell'utensile dovuto al cattivo utilizzo e/o cattiva manutenzione.

Non modificare l'apparecchiatura, questo potrebbe causarne un funzionamento insicuro e la perdita della garanzia

• Informazioni generali

Kit per la realizzazione di colletti professionali con frizione a 45° su tubi di rame

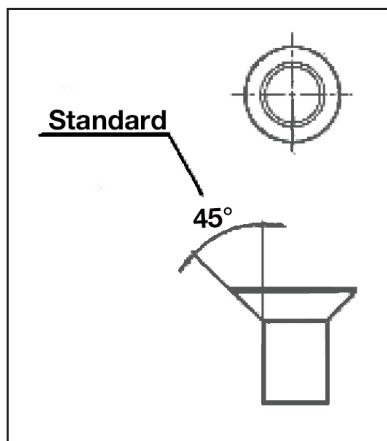

Campo di lavoro: 1/4" – 5/16" – 3/8" – 1/2" – 5/8" – 3/4"

Dotazione di serie: utensile per colletti a 45° a frizione, per diametri da 1/4" a 3/4" in valigetta PVC termoformata

Peso utensile: 1,28 Kg

Peso utensile con valigetta: 1,58 Kg

Dimensioni valigetta: 220 x 190 x 50 mm

Lo spessore del tubo di rame ideale è 0,8 mm

a) < 0,8 mm potrebbe deformarsi facilmente

b) > 0,8 mm scaldare il rame prima di effettuare la cartella

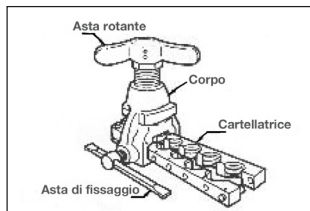

• Istruzioni d'uso

① Allentare l'asta di fissaggio prima dell'uso.

Rotare l'asta girevole/rotante (in senso antiorario) fino all'estremità superiore

② Aprire la cartellatrice e inserire il tubo in base alla dimensione

③ Tenere circa 1 mm di tubo al di fuori rispetto al piano della cartellatrice e rimuovere eventuali impurità dal tubo prima di procedere con l'operazione

④ Puntare la freccia rossa fino alla linea di quota desiderata, poi, stringere e bloccare l'asta di fissaggio

⑤ Avvitare l'asta girevole/rotante fino a sentire uno scatto.

Dopo lo scatto eseguire 2-3 giri in senso orario per rendere la parte estesa liscia e lucida

⑥ Dopo aver completato l'operazione, svitare l'asta girevole/rotante fino all'estremità superiore per garantire che il cono non venga rovinato.

Quindi, allentare l'asta di fissaggio per aprire la clip di espansione del tubo (cartellatrice) e prendere il tubo

• Manutenzione

1. Mantenere pulita l'allocatione del cono circolare dalla polvere dei tubi di rame dopo l'uso. (vedi figura 7)
2. Lubrificare frequentemente con olio l'asta di fissaggio e l'asta girevole/rotante.
3. Assicurarsi di ingrassare frequentemente il cuscinetto all'interno dell'utensile, la connessione all'asta girevole/rotante e la vite

• Smaltimento

Questi strumenti devono essere smaltiti come rifiuti speciali e quindi vanno conferiti a centri di raccolta e smaltimento autorizzati. Rispettare le normative in vigore per lo smaltimento

