

Trapano a percussione

Percussion drill - User's guide

E 1091 1100



Importante:

Importante: Leggere attentamente le istruzioni, la mancata osservanza di tutte le istruzioni può essere causa di scosse elettriche, incendi e danni personali. Il termine "utensile elettrico" in tutte le avvertenze si riferisce ad un utensile alimentato attraverso la rete elettrica o ad un utensile alimentato a batteria.

• Simboli

V Volt	CE Conformità CE	Leggere attentamente le istruzioni prima di utilizzare il prodotto
Hz Hertz	Doppio isolamento	
W Watt	Corrente alternata	I rifiuti elettrici non devono essere collocati fra quelli domestici ma conferiti agli appositi impianti di raccolta. Verificare con i Comuni di residenza o con il vostro rivenditore in merito alle normative per il riciclaggio
Disposizioni di sicurezza	Indossare occhiali di protezione	
Indossare protezioni antirumore	n° Velocità a vuoto	
min Giri al minuto		

• Caratteristiche tecniche

Capacità di foratura: acciaio **16**, muratura **16**, legno **33 mm**

Potenza assorbita: **1100 W**

Giri/min a vuoto: **1a vel.: 0-1000 / 2a vel.: 0-3000**

Percussioni/min: **1a vel.: 16000 / 2a vel.: 48000**

Apertura mandrino: **13 mm**

Attacco: **" x 20 UNF**

Livello di rumorosità: **92,1 dB(A)**

Potenza della rumorosità: **103,1 dB(A)**

Vibrazioni: **12,934 m/s²**

Dotazione: manuale d'uso e manutenzione

Asta di profondità graduata

Impugnatura supplementare

Mandrino autoserrante

Valigetta in resina

• **Precauzioni per la sicurezza**

Sicurezza sul luogo di lavoro

Mantenere l'ambiente di lavoro pulito e bene illuminato. Zone scarsamente illuminate favoriscono gli incidenti.

Non utilizzare utensili elettrici in presenza di liquidi, gas o polveri infiammabili. Gli utensili elettrici producono scintille che possono incendiare le polveri o i fumi.

Non utilizzare in presenza di bambini o di personale estraneo. Le distrazioni possono causare la perdita del controllo.

Sicurezza elettrica

Assicurarsi che la corrente di rete e quella dell'utensile siano equivalenti. Non modificare il cavo e la spina. Non utilizzare adattatori con utensili provvisti di messa a terra.

Evitare di toccare superfici utilizzate per la messa a terra, quali tubi, radiatori, frigoriferi, ecc.. Il contatto con tali superfici può essere causa di scosse elettriche.

Non esporre l'utensile all'umidità o alla pioggia. L'ingresso dell'acqua nell'utensile aumenta il rischio di scosse elettriche.

Non utilizzare il cavo di alimentazione elettrica per tirare, trasportare o scollegare l'utensile dalla rete. Cavi usurati o danneggiati aumentano il rischio di scosse elettriche.

Utilizzando un utensile elettrico all'esterno, impiegare solo cavi di prolunga concepiti per uso esterno. Prolunghe non adeguate aumentano il rischio di scosse elettriche.

Non collegare un utensile elettrico a corrente alternata con un impianto a corrente continua. L'apparente regolare funzionamento dell'utensile non protegge contro eventuali rischi operativi e può costituire un pericolo per l'utilizzatore.

In caso di assoluta necessità di utilizzo in ambienti umidi, è necessario impiegare l'utensile con un interruttore salvavita (PRCD). Tale dispositivo e l'impiego di abbigliamento antinfortunistico adeguato come guanti e calzature isolate, aumentano notevolmente la sicurezza dell'utilizzatore.

Sicurezza personale

Prestare la massima attenzione quando si opera con un utensile elettrico. Non utilizzare in condizioni di stanchezza o sotto l'effetto di farmaci, alcol o droghe. La pur minima disattenzione nell'utilizzo di un utensile elettrico può essere causa di incidenti anche gravi.

Indossare indumenti da lavoro antinfortunistici e occhiali di sicurezza. Maschere antipolvere, calzature antiscivolo, elmetti, cuffie antirumore, ecc. riducono notevolmente i rischi di infortunio.

Evitare l'avviamento accidentale assicurandosi che l'interruttore sia sulla posizione di spento prima di collegare l'utensile alla rete. Il trasporto dell'utensile con il dito appoggiato sull'interruttore o il suo inserimento nella presa con l'interruttore sulla posizione accesa favoriscono il rischio di incidenti.

Rimuovere chiavette o altri utensili per il serraggio del mandrino prima di collegare l'utensile. Un utensile a contatto con parti rotanti può essere causa di infortuni.

Evitare di sporgersi, mantenendo sempre una posizione stabile. Ciò comporta un miglior controllo dell'utensile in situazioni impreviste.

Evitare di indossare indumenti troppo ampi. Indumenti ampi, gioielli o capelli lunghi sciolti possono impigliarsi nelle parti in movimento.

Se un utensile è dotato di attacco a sistemi di aspirazione, assicurarsi di eseguire il collegamento corretto. L'uso di tali dispositivi può ridurre i danni causati dalle polveri.

Mantenere le impugnature asciutte, pulite e prive di olio o grasso. Le mani scivolose non assicurano il controllo ottimale dell'utensile.

Uso e cura dell'utensile elettrico

Non sovraccaricare. Utilizzare l'utensile corretto per il tipo di lavoro richiesto. L'utensile appropriato consente di eseguire lavori più accurati e in maggior sicurezza.

Non utilizzare un utensile elettrico se l'interruttore non funziona. Tutti gli utensili elettrici che non possano essere controllati con un interruttore costituiscono un pericolo per l'utente e devono essere riparati.

Scollegare la spina dell'utensile dalla rete elettrica prima di eseguire qualsiasi regolazione o sostituzione di accessori e prima di riporlo. Tali misure preventive di sicurezza evitano l'avvio accidentale dell'utensile.

Riporre l'utensile spento al di fuori della portata dei bambini e di persone non autorizzate al suo utilizzo. Utensili elettrici nelle mani di utilizzatori inesperti possono costituire fonte di rischio.

Eseguire manutenzioni regolari. Controllare eventuali disallineamenti, piegature, incrinature dei componenti e qualsiasi altra condizione che possa influenzare il corretto funzionamento dell'utensile. Nel dubbio, rivolgersi a un centro di assistenza autorizzato. Molti incidenti sono causati da utensili con scarsa manutenzione.

Mantenere gli accessori affilati e lubrificati. Utensili da taglio bene affilati sono meno soggetti ad usura e a rottura.

Utilizzare l'utensile elettrico e i relativi accessori secondo quanto espresso nelle presenti istruzioni e nel modo previsto per l'attrezzo in uso, tenendo conto delle condizioni di lavoro e del tipo di lavorazione da eseguire. L'utilizzo per lavorazioni diverse da quelle per le quali è stato concepito può essere causa di infortuni.

Impiegare morse o altri supporti stabili per fissare e sostenere il pezzo in lavorazione. Impugnare il pezzo o farlo appoggiare al corpo può essere causa di incidenti anche gravi.

Svuotare con regolarità il contenitore della polvere, specie nella levigatura di parti in legno contenenti lacche, vernici, impregnanti o altre superfici di rivestimento. I residui di levigatura possono essere soggetti ad autocombustione e causare incendi.

Servizio

Fare eseguire gli interventi di manutenzione e riparazione da personale qualificato, impiegando solo ricambi originali. Ciò assicura il mantenimento delle condizioni di sicurezza dell'utensile.

Eseguire la manutenzione a intervalli regolari. Non smontare l'utensile o sue parti durante la pulizia in quanto i fili all'interno possono essere mal collegati o pizzicati, o la molla di rinvio rimontata impropriamente. Alcuni detergenti quali benzina, tetracloruro di carbonio, ammoniacca, ecc. possono danneggiare le parti in plastica.

• Istruzioni di sicurezza per i trapani

Impugnare l'utensile dalle parti isolate nell'eseguire interventi dove l'accessorio possa entrare in contatto con i cabbaggi o con il cavo principale. Parti metalliche a contatto con fili sotto tensione possono costituire un conduttore di corrente e essere causa di scosse elettriche. Non eseguire fori o altre operazioni su muri o superfici nelle quali possano essere presenti fili elettrici. Se assolutamente necessario, scollegare tutti i fusibili o gli interruttori che alimentano la zona di lavoro.

Nell'uso, indossare sempre occhiali di sicurezza. Utilizzare mascherine di protezione operando in presenza di polvere.

Non lasciare l'interruttore nella posizione accesa collegando l'utensile alla rete elettrica l'avviamento accidentale può causare incidenti.

Non avvicinare il cavo alla punta. Non avvolgere il cavo attorno a braccia e polsi. In caso di perdita di controllo, il cavo avvolto intorno a parti del corpo può provocare incidenti.

Assumere una posizione stabile e salda. In caso di blocco della punta durante la lavorazione, la forza di reazione può provocare la frattura degli arti. In caso di blocco della punta, rilasciare immediatamente l'interruttore, invertire il senso di rotazione e premere leggermente sull'interruttore per farla fuoriuscire. Mantenersi pronti per una eventuale forza di reazione. Il trapano tende a ruotare nella direzione opposta a quella di rotazione della punta.

Non afferrare l'utensile o posizionare le mani in prossimità del mandrino o della punta.

Non usare la funzione di foratura continua dove sia probabile il blocco della punta. (es.: poco prima del suo ingresso nella parete, o utilizzando seghe a tazza e carote). Con il blocco della punta, il trapano tenderà a ruotare nella direzione opposta e la disattivazione della foratura continua potrà risultare difficile.

Acquisire familiarità con la posizione di foratura continua. Bloccando l'interruttore, prepararsi a situazioni di emergenza per essere pronti a collocarlo sulla posizione di spento, disinserendolo immediatamente ed evitando di premere nuovamente il pulsante di blocco.

Montare le punte inserendole strettamente i codoli nel mandrino. Se le punte non sono ben serrate, le ganasce del mandrino non esercitano forza sufficiente, causando la perdita del controllo.

Non utilizzare accessori o punte usurate che possono essere più facilmente soggette a bloccarsi.

Indossare guanti di protezione prima di rimuovere le punte dal trapano. Gli accessori possono surriscaldarsi dopo un utilizzo prolungato.

Non avviare il trapano in presenza della chiave di serraggio montata. Il possibile distacco può causare danni all'utilizzatore e ad altri presenti nei paraggi.

Non avviare il trapano in prossimità del corpo. La punta può impigliarsi nel vestiario e causare infortuni.

L'utensile può essere utilizzato con dischi di levigatura e lucidatura, mole e ruote abrasive, spazzole a tazza. Tali accessori devono essere impiegati alla velocità periferica riportata sulle etichette. Velocità superiori possono causare il distacco dell'accessorio e provocare infortuni.

Evitare l'oscillazione di ruote, dischi o spazzole specie lavorando su spigoli, bordi, ecc., ciò può comportare il distacco e la perdita del controllo.

Alcune polveri prodotte da levigatura, taglio, molatura, foratura e altre applicazioni contengono prodotti chimici noti per essere causa di tumori, malformazioni alla nascita o altri rischi riproduttivi p. es.: piombo da vernici a base di piombo, silice cristallina da mattoni, cemento ed altri materiali da costruzione, arsenico e cromo da legname trattato con prodotti chimici.

Il rischio personale dall'esposizione a tali componenti varia in funzione della frequenza delle lavorazioni, lavorare in ambienti ventilati e indossare dispositivi di protezione quali maschere antipolvere concepite per il filtraggio di microparticelle nocive.

• Avvertenze operative

Acquisire familiarità con l'utensile e prestare sempre attenzione. Rammentare che un momento di disattenzione è sufficiente a provocare incidenti anche gravi.



ATTENZIONE

Indossare sempre occhiali di protezione dotati di schermature laterali. In caso contrario, i residui di lavorazione possono penetrare negli occhi e causare gravi ferite.

Applicazioni

L'utensile è concepito per i seguenti tipi di lavorazioni:

- foratura nel legno e muratura
- foratura nelle ceramiche, plastiche, fibre di vetro e laminati
- foratura nei metalli

Accensione

Per avviare, premere il pulsante di avvio. Per spegnere, rilasciare il pulsante.

Regolazione della velocità

La velocità di rotazione del trapano può essere controllata mediante la pressione esercitata sull'interruttore. La velocità è minore premendo leggermente sul pulsante ed aumenta esercitando una pressione maggiore. La velocità di rotazione può essere preselezionata agendo sulla rotella di controllo.

Ruotare la rotella in senso orario per aumentare la velocità e in senso opposto per diminuirli.

Premere l'interruttore e la leva di blocco per mantenere la velocità costante nelle operazioni ove sia richiesto il funzionamento continuo. Prima di spegnere il trapano, la leva di blocco può essere disattivata agendo sul relativo pulsante.

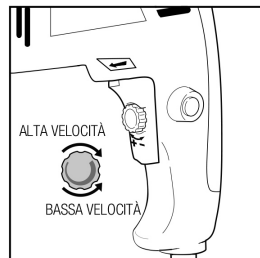

NOTA: la percezione di un sibilo dall'interruttore non è da attribuire a un malfunzionamento, trattandosi di una normale condizione operativa dell'interruttore stesso

Selettore del senso di rotazione

Il senso di rotazione è reversibile ed è controllato dal selettore posto al di sopra dell'interruttore. Con il selettore spinto verso il lato sinistro rispetto all'interruttore, il mandrino ruota in senso orario, con il selettore spinto verso il lato destro la rotazione avviene in senso antiorario.



ATTENZIONE

Per evitare di danneggiare gli ingranaggi, attendere l'arresto completo del mandrino prima di invertire il senso di rotazione.

Per disattivare il trapano, rilasciare la pressione.

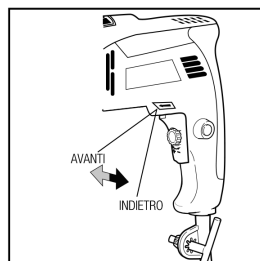

NOTA: Il trapano non funziona se il selettore di direzione non è collocato in una delle due posizioni. Non utilizzare il trapano a bassa velocità costante per periodi prolungati per evitarne il surriscaldamento. In caso di necessità, farlo girare a vuoto alla velocità

Inserimento delle punte

Interrompere il collegamento elettrico.

Bloccare il collare del mandrino autoserrante e ruotarne la testa in senso antiorario.

Aprire le ganasce del mandrino fino a raggiungere un'apertura leggermente più ampia rispetto al codolo della punta che si intende utilizzare.

Inserire la punta.

Richiudere le ganasce del mandrino. L'azione autoserrante favorisce il bloccaggio completo.

Rimozione delle punte

Interrompere il collegamento elettrico.

Bloccare il collare del mandrino autoserrante e ruotarne la testa in senso antiorario.

Rimuovere la punta.

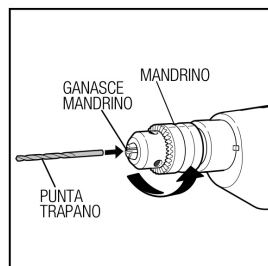

ATTENZIONE

Assicurarsi di inserire le punte perpendicolarmente. Non serrare le punte inserendole fuori asse, ciò potrebbe causarne la fuoriuscita, con rischi di lesioni personali e di danni al mandrino.

Pulsante di blocco

Il trapano è dotato di pulsante di blocco per favorire la foratura continua per periodi prolungati.

Per bloccare premere il pulsante dell'interruttore, premere e mantenere premuto il pulsante di blocco.

Rilasciare il pulsante dell'interruttore, rilasciando il pulsante di blocco, il trapano continua a funzionare.

Per disattivare il blocco, premere e rilasciare il pulsante dell'interruttore.

NOTA: In caso di interruzione della corrente durante l'uso, disattivare immediatamente la funzione di blocco.

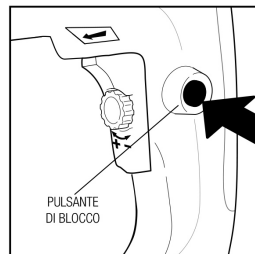

Foratura

Premere e rilasciare l'interruttore per assicurarsi che il trapano sia sulla posizione di spento prima di collegarlo alla rete elettrica. Controllare la posizione della leva di inversione per assicurarsi che sia posizionata nel senso richiesto. Bloccare saldamente il pezzo in lavorazione utilizzando dispositivi di fissaggio o morse quindi collegare il trapano alla rete elettrica, impugnare saldamente il trapano, facendo appoggiare la punta alla zona da forare e premere il pulsante dell'interruttore per avviare il trapano. Non usare la funzione di blocco per lavorazioni che richiedano lo spegnimento istantaneo del trapano. Far penetrare la punta applicando solo la pressione sufficiente al suo ingresso, non forzare sulla punta né farla oscillare per ampliare il diametro del foro.

Mantenersi pronti alla possibile oscillazione della punta durante il lavoro. In questi casi, il trapano tenderà a bloccarsi ruotando nella direzione opposta a quella di foratura con conseguente perdita del controllo e rischi di infortuni.

Nel caso di superfici dure e lisce, utilizzare uno scalpello per marcare la zona di foratura ed evitare che il trapano scivoli prima di eseguire il foro. Nella foratura di metalli, lubrificare leggermente la punta per evitarne il surriscaldamento. Il lubrificante estende la durata della punta e facilita l'azione di foratura. Se la punta si incastra nel materiale o il trapano si blocca, interrompere immediatamente la lavorazione. Rimuovere la punta e verificare le possibili cause del blocco.

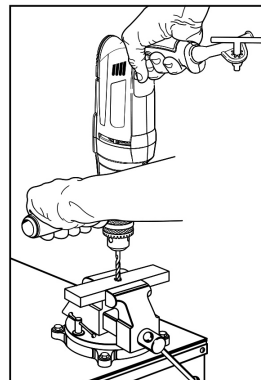

Foratura nel legno

Bloccare saldamente il pezzo in un supporto stabile. Non trattenerlo nelle mani o fra le gambe. Esercitare una pressione in asse con la punta, l'inclinazione può causare la rottura o la piegatura della punta.

Materiali sottili soggetti a scheggiature richiedono l'utilizzo di un supporto in legno da collocare sotto al pezzo in lavorazione, è possibile utilizzare punte elicoidali per forare il legno, esiste tuttavia la possibilità di surriscaldamento se le eliche non vengono periodicamente liberate dai trucioli. Per evitare scheggiature nell'esecuzione di fori passanti, sospendere la foratura poco prima del suo completamento e riprenderla dal lato opposto.

Foratura nella muratura

Utilizzare sempre punte al carburo per forare nella muratura, esercitare una pressione costante e sufficientemente salda per consentire l'avanzamento della punta ma non eccessiva per evitarne la rotazione a vuoto e il conseguente rapido deterioramento. Mattoni e manufatti analoghi richiedono una pressione inferiore rispetto a quella da esercitare per superfici in cemento.

Foratura nel metallo

Per i migliori risultati, utilizzare punte in HSS per metalli e acciaio. Iniziare la foratura a bassa velocità per evitare che la punta slitti prima del suo ingresso nel materiale, mantenere velocità e pressione sufficienti a forare senza surriscaldare la punta.

Una pressione eccessiva:

- surriscalda la punta
- provoca l'usura dei cuscinetti
- piega o "brucia" l'estremità della punta
- produce fori irregolari o fuori centro

Per forature di grande diametro nel metallo, eseguire un pre-foro con una punta di grandezza inferiore a quella da utilizzare per la foratura finale, lubrificare la punta per migliorare l'azione di foratura e incrementarne la durata.

Uso dell'impugnatura supplementare

Il trapano è dotato di un'impugnatura supplementare. Per maggior comodità, è possibile utilizzare l'impugnatura sia con la mano destra che con quella sinistra. L'impugnatura può ruotare a 360°.

NOTA: Per ragioni di praticità e per favorire l'inserimento, il dado esagonale è fissato all'interno dell'incavo dell'impugnatura.

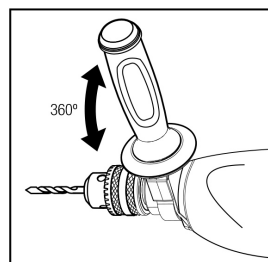

Regolazione dell'impugnatura supplementare

Allentare l'impugnatura ruotandola in senso antiorario, collocare l'impugnatura nella posizione desiderata per poi fissare saldamente l'impugnatura ruotandola in senso orario.

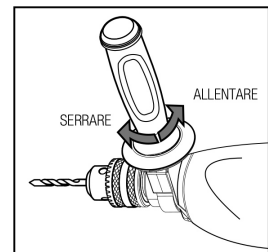

Impugnare l'utensile

Praticando fori con seghe a tazza e accessori analoghi, l'uso dell'impugnatura supplementare favorisce l'equilibrio e un miglior controllo del trapano. Afferrare saldamente l'impugnatura principale prima di iniziare a forare. Forando in senso orario, il trapano deve essere impugnato in modo da contrastare la reazione contraria in caso di grippaggio della punta. Nel caso opposto, impugnare in modo da contrastare la reazione in senso orario. Se la punta deve essere in parte estratta da un foro iniziato, assicurarsi di impugnare saldamente il trapano prima di invertire il senso di rotazione.

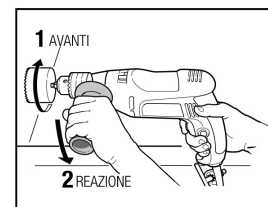

Funzione di foratura

È possibile commutare la funzione di foratura a quella di percussione mediante la slitta posta sulla parte superiore del trapano. La commutazione è possibile anche durante il funzionamento senza provocare danni ai meccanismi.

Funzione di percussione

Per utilizzare la funzione di percussione, spostare la slitta verso destra. Per utilizzare la funzione di foratura, spostare la slitta verso sinistra.

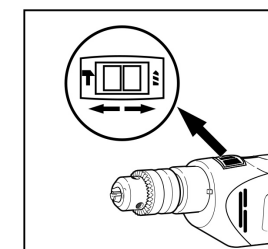

Uso dell'asta di profondità

Per forare a una profondità predefinita, utilizzare l'asta graduata regolabile per determinare l'esatta profondità di foratura. Inserire l'asta nel foro posto sul lato dell'impugnatura supplementare. Determinare la profondità richiesta e allentare l'impugnatura per regolare l'asta fino a quando la distanza fra la sua estremità e quella della punta coincidano con la profondità richiesta. Serrare l'impugnatura, praticare il foro fino a che la superficie entri in contatto con l'estremità dell'asta, coincidendo quindi con la profondità predefinita.

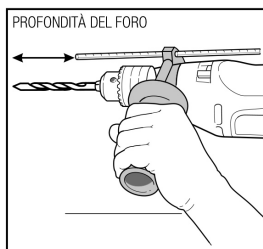

Regolazione della velocità

Ruotare il selettore per la commutazione della velocità secondo le necessità di impiego:
1a velocità 0 - 1000 giri/min 2a velocità 0 - 3000 giri/min



ATTENZIONE

NON commutare la velocità durante la marcia, ciò comporta il danneggiamento degli ingranaggi.



ATTENZIONE

Per le riparazioni, utilizzare esclusivamente ricambi originali. L'uso di ricambi diversi può essere causa di pericolo o di danni al prodotto.



ATTENZIONE

Indossare sempre occhiali di protezione dotati di schermi laterali. Operando in ambienti polverosi, indossare anche una maschera filtrante.

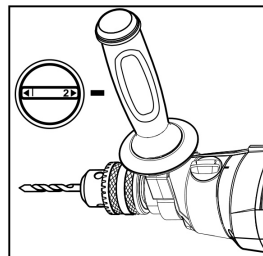

Smontaggio del mandrino

Per sostituire il mandrino, scollegare il trapano dalla rete elettrica quindi aprire le ganasce agendo sulla testa del mandrino autoserrante. Inserire una chiave esagonale all'interno del mandrino e serrare con forza le ganasce.

Percuotere la chiave in senso orario con un martello in gomma per allentare la vite del mandrino e facilitarne l'estrazione. Allentare le ganasce del mandrino e rimuovere la chiave.

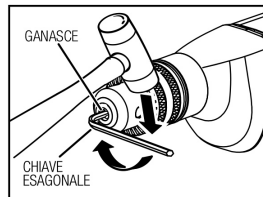

Rimuovere la vite del mandrino ruotando in senso orario (la vite è dotata di filettatura sinistrorsa).

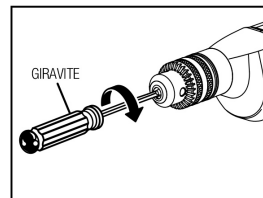

Inserire la chiave esagonale nel mandrino e serrare con forza le ganasce. Percuotere la chiave in senso antiorario con un martello in gomma per allentare il mandrino dall'albero, e svitarlo manualmente.

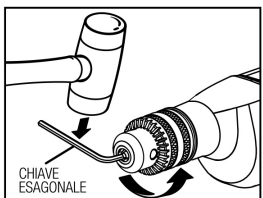

Cura e manutenzione

Scollegare l'utensile dalla rete elettrica prima di effettuare qualsiasi intervento di manutenzione! L'utensile non necessita di manutenzioni particolari, è tuttavia consigliabile eseguire controlli periodici delle parti maggiormente soggette ad usura, quali le spazzole in carbone e i materiali lubrificanti degli ingranaggi. Rivolgersi ad un centro di assistenza qualificato. Detergere trapano e cavo con regolarità. Evitare l'ostruzione delle feritoie di ventilazione. Pulire la superficie del trapano con panni morbidi! Evitare l'uso di detersivi domestici a base di petrolio, trielina, ammoniaca e cloruri. Tali sostanze possono corrodere e danneggiare le parti in plastica.

L'eccessivo scintillamento indica generalmente la presenza di sporco nel motore o l'usura delle spazzole in carbone. In caso di guasti elettrici o meccanici, fare visionare l'utensile presso un centro di assistenza qualificato ed autorizzato.

Assistenza e riparazione

In caso di necessità, contattare un centro di assistenza autorizzato o inviare il prodotto alla nostra Società per gli interventi tecnici.

Non eseguire interventi di riparazione individuali che possono essere causa di lesioni personali e danni all'utensile. Fare eseguire le riparazioni solo da personale qualificato. Riparazioni presso centri non autorizzati sono di esclusiva responsabilità individuale.

Il proprietario dell'utensile è il solo responsabile per tutti gli interventi di riparazione eseguiti al di fuori dai centri di assistenza autorizzati o direttamente dalla nostra Società, e rendono nulla ogni richiesta di garanzia.

• Parti di ricambio

N°	Descrizione	N°	Descrizione	N°	Descrizione
1	VITE	25	RONDELLA	49	VITE
2	MANDRINO	26	VITE	50	TUBETTO AUTORESTRINGENTE
3	ANELLO SEEGER	27	VITE	51	CAPOCORDA
4	ALBERO	28	SPINA	52	PORTASPAZZOLE SUPERIORE
5	PARAOLIO	29	CUSCINETTO AD AGHI	53	PIASTRINA ISOLANTE
6	FELTRO	30	ANELLO SEEGER	54	MOLLA DI RICHIAMO
7	CUSCINETTO	31	INGRANAGGIO DI RINVIO	55	INDOTTO
8	CAM MOBILE	32	CHIAVELLA	56	CUSCINETTO
9	SFERA ACCIAIO	33	INGRANAGGIO 3	57	COPERCHIO INTERMEDIO
10	ANELLO DI TENUTA	34	ANELLO DI TENUTA	58	PIASTRINA PERCUSSIONE
11	CAM STATICA	35	RONDELLA	59	LEVA PERCUSSIONE
12	CUSCINETTO	36	CORPO MOTORE SX	60	PARAOLIO
13	DISTANZIALE	37	GUAINA PASSACAVO	61	PORTASPAZZOLE INFERIORE
14	MOLLA	38	SPINA	62	PERNO IMPUGNATURA
15	INGRANAGGIO 1	39	FERMACAVO	63	FERMA ASTA
16	SPINA	40	VITE	64	ASTA DI PROFONDITÀ
17	SLITTA	41	CONDENSATORE	65	CORPO MOTORE DX
18	STAFFA	42	INTERRUTTORE	66	VITE
19	SPINA	43	RESISTENZA	67	INSERTO IMPUGNATURA
20	INGRANAGGIO 2	44	COMMUTATORE	68	DISTANZIALE
21	LEVA CAMBIO	45	GOMMINO P/CUSCINETTO	69	IMPUGNATURA
22	MOLLA	46	CUSCINETTO	70	TAPPO IMPUGNATURA
23	SFERA ACCIAIO	47	STATORE		
24	CARCASSA INGRANAGGI	48	SPAZZOLE CARBONE		

• Esploso e parti di ricambio

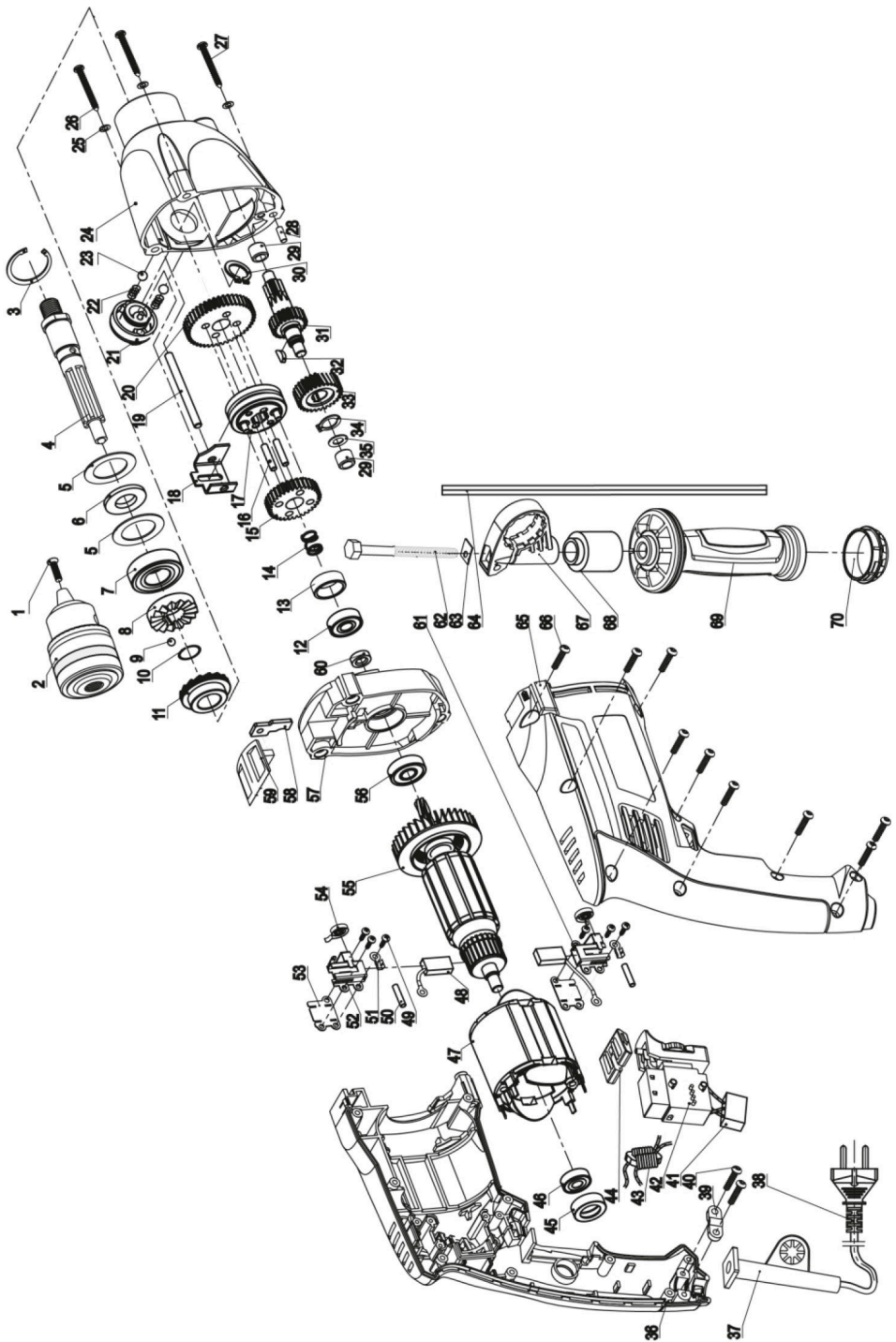

DICHIARAZIONE DI CONFORMITÀ CE

La società **ABC Tools S.p.A.** con sede in Viale Europa 68/70, 20093 Cologno Monzese (MI)

Dichiara sotto la sua unica responsabilità che il prodotto:

Trapano a percussione E 1091 1100

a cui si riferisce la presente dichiarazione è conforme alle Direttive Europee: **2004/108/EC - 2006/42/CE**

ai sensi delle Direttive: **EN55014-1:2006 - EN55014-2:1997+A1:2001 - EN61000-3-2:2006 - EN61000-3-3:1995+A1:2001+A2:2005 EN60745-1:2009+A11:2010 - EN60745-2-1:2010**

Il legale rappresentante:



Data: Febbraio 2013